

SHARP®

KC - F30EV

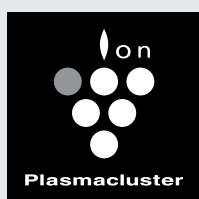

High-Density 7000*

Plasmacluster là một nhãn hiệu được đăng ký của Sharp Corporation tại Nhật Bản, Philipin và một số nước khác. Device of a cluster of grapes là một nhãn hiệu của Sharp Corporation.

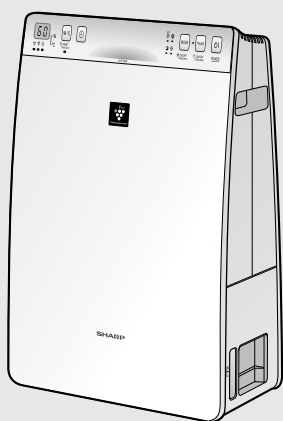

Kiểu máy có chân tự đứng
Free standing type
站立式

HƯỚNG DẪN SỬ DỤNG MÁY LỌC KHÔNG KHÍ có chức năng tạo ẩm

AIR PURIFIER with Humidifying Function OPERATION MANUAL

加湿空气净化器 使用说明书

* Đây là số chỉ thị số lượng ion mật độ cao xấp xỉ trên mỗi cm^3 khí mà máy lọc khí này tạo ra, được đo tại điểm giữa phòng (độ cao cách sàn nhà 1,2m) với lưu lượng gió tối TỐI ĐA khi mặt sau máy được đặt quay vào tường và đang cài đặt ở chế độ lọc khí (Air Purifying)

TIẾNG VIỆT

ENGLISH

中文

Hãy đọc kỹ hướng dẫn sử dụng trước khi vận hành máy lọc không khí mới

Máy lọc không khí hút vào phòng không khí từ cửa nạp không khí, dẫn không khí qua một bộ lọc trước, bộ lọc khử mùi và bộ lọc HEPA bên trong thiết bị, sau đó xả không khí qua cửa xả không khí. Bộ lọc HEPA có thể loại bỏ 99,97% hạt bụi có kích cỡ nhỏ 0,3 micro đi qua bộ lọc và cũng có chức năng hút mùi. Bộ lọc khử mùi từ từ hút các mùi khi chúng đi qua bộ lọc.

Một số mùi có thể bám vào bộ lọc và sẽ phát tán ngược lại phòng làm cho mùi trong phòng nặng hơn theo thời gian. Tùy thuộc vào môi trường sử dụng, khi sử dụng trong môi trường ô nhiễm hơn bình thường khả năng khử mùi sẽ giảm nhanh hơn bình thường. Trong những trường hợp này, chúng tôi khuyến khích bạn nên thay bộ lọc. (Tham khảo V-14)

CHÚ Ý

- Máy lọc không khí này được thiết kế để loại bỏ bụi và khử mùi lơ lửng trong không khí. Máy lọc không khí này không được thiết kế để loại bỏ khí độc hại như cacbon monoxit có trong khói thuốc lá. Máy lọc không khí không thể khử mùi hoàn toàn nếu vẫn còn nguồn gây mùi.

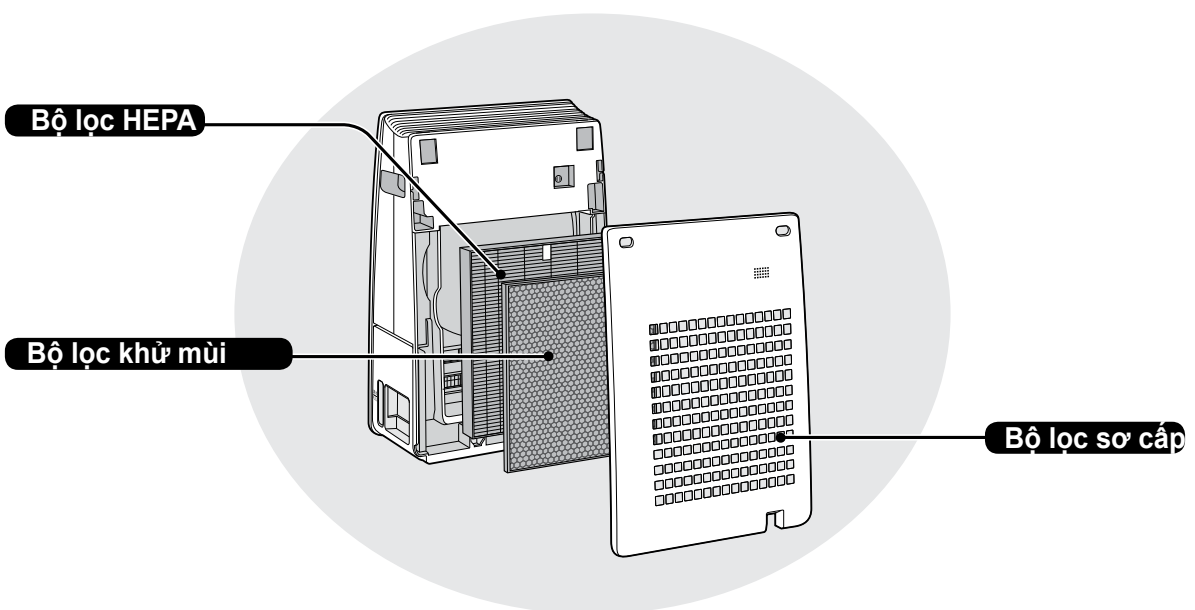

TIẾNG VIỆT

CÁC TÍNH NĂNG

Kết hợp độc đáo các công nghệ xử lý không khí

Hệ thống lọc ba lần + Plasmacluster + Tạo ẩm

HÚT BỤI*

Bộ lọc sơ cấp hút bụi và các hạt lớn khác lơ lửng trong không khí.

KHỬ MÙI

Bộ lọc khử mùi hút nhiều mùi thông thường trong nhà.

GIẢM PHẤN HOA & NẤM MỐC*

Bộ lọc HEPA hút 99,97% hạt có cỡ nhỏ khoảng 0,3 micro.

LÀM MÁT KHÔNG KHÍ

Bằng cách tạo ra sự cân bằng ion âm và dương, xử lý không khí bằng công nghệ Plasmacluster là một quá trình tự nhiên.

TẠO ẨM

Có thể hoạt động tới 5 giờ mỗi lần nạp đầy.**

*Khi không khí được dẫn qua hệ thống lọc.

**Kích cỡ phòng: tới 16 m²

Công nghệ cảm biến theo dõi liên tục chất lượng không khí và tự động điều chỉnh hoạt động theo độ sạch của không khí và mức ẩm.

NỘI DUNG

CÁC HƯỚNG DẪN QUAN TRỌNG VỀ AN

TOÀNV-2

TÊN PHỤ TÙNGV-4

CHUẨN BỊV-6

VẬN HÀNHV-8

CHỨC NĂNG HỮU ÍCHV-9

BẢO TRÌ VÀ BẢO DƯỠNGV-11

XỬ LÝ SỰ CỐV-16

THÔNG SỐ KỸ THUẬTV-17

TIẾNG VIỆT

Cảm ơn quý khách hàng đã mua Máy lọc không khí SHARP. Vui lòng đọc kỹ hướng dẫn này trước khi sử dụng máy lọc không khí. Sau khi đọc xong, hãy cất ở nơi thuận tiện để tham khảo về sau.

CÁC HƯỚNG DẪN QUAN TRỌNG VỀ AN TOÀN

Khi sử dụng các thiết bị điện, hãy thực hiện các quy tắc an toàn cơ bản như dưới đây:

CẢNH BÁO - Luôn luôn tuân thủ các quy tắc dưới đây để tránh nguy cơ bị điện giật, cháy hoặc thương tổn cho người:

Đọc tất cả các hướng dẫn trước khi sử dụng.

- Chỉ dùng ổ cắm điện 220-240 vôn.
- **Không nên sử dụng nếu dây nguồn, phích cắm điện bị hư hỏng hoặc kết nối của ổ cắm bị lỏng.**
- Thường xuyên làm sạch bụi ở phích cắm điện.
- **Không được đút ngón tay hoặc các vật lạ vào lỗ thông gió.**
- **Hãy cầm vào phích cắm khi rút dây, không được kéo sợi dây.** Nếu không, bạn có thể gây đoản mạch dẫn đến bị điện giật hoặc cháy.
- **Không chạm vào phích cắm điện khi tay bạn đang ướt.**
- **Không đặt máy lọc không khí gần nơi có thiết bị dùng ga đốt hoặc gần lửa.**
- Luôn rút phích cắm cho máy khi nạp khay tạo ẩm, vệ sinh máy hoặc khi không dùng máy. Nếu không, có thể gây chập mạch dẫn đến bị điện giật hoặc hỏa hoạn.
- **Để tránh các rủi ro an toàn, nếu dây nguồn bị hư hỏng, phải thay ngay dây mới do Sharp, đại lý bảo trì, trung tâm bảo hành ủy quyền của Sharp hoặc nhà cung cấp dịch vụ đạt chuẩn tương tự.**
- Chỉ các trung tâm bảo hành ủy quyền của Sharp mới có thể sửa chữa máy lọc không khí này. Hãy liên hệ trung tâm bảo trì gần nhất để được phục vụ khi có sự cố hoặc cần điều chỉnh hoặc sửa chữa.
- Không được vận hành má khi đang sử dụng bình xịt muối trong phòng. Không được vận hành máy trong phòng còn lảng đọng dầu, khói hương, mẩu thuốc lá còn đang cháy hoặc hơi hóa chất trong không khí. Không đặt máy ở nơi ẩm ướt như là bồn tắm.
- Hãy cẩn thận khi lau chùi máy. Các chất tẩy rửa mạnh có tính ăn mòn có thể làm hư hại thân máy.
- Khi mang vác / di chuyển máy, trước tiên hãy bỏ khay tạo ẩm và sau đó cầm vào các tay cầm ở hai bên máy.
- Mang vác / di chuyển máy khi vẫn còn nước trong khay tạo ẩm có thể gây ra các sự cố sau:
 - Điện giật.
 - Hư hại cho máy do tràn nước bên trong.
 - Tràn nước.
- Không được uống nước trong khay tạo ẩm.
- Thay nước trong khay tạo ẩm hàng ngày bằng nước máy mới và vệ sinh khay thường xuyên (Tham khảo V-12 và V-13). Khi không sử dụng máy, hãy đổ bỏ nước trong khay tạo ẩm. Việc để nước trong khay tạo ẩm có thể gây nấm mốc, vi khuẩn và mùi hôi. Trong những trường hợp như vậy, vi khuẩn có thể là một mối nguy hại cho sức khỏe. Những người bị khuyết tật về thể chất, giác quan hoặc tinh thần hoặc thiếu kinh nghiệm, hiểu biết (bao gồm trẻ em) chỉ được phép sử dụng thiết bị này khi được giám sát hoặc được hướng dẫn về cách sử dụng thiết bị an toàn và hiểu biết được nguy hiểm khi sử dụng không đúng cách. Không để trẻ em chơi đùa với thiết bị này.

CHÚ Ý - Xử lý khi máy gây can nhiễu máy thu hình và thu thanh.

Nếu máy lọc không khí này là nguyên nhân gây can nhiễu cho máy thu hình hoặc thu thanh, hãy cố gắng thử điều chỉnh theo các cách sau đây:

- Chính lại hướng hoặc vị trí của ăng ten thu sóng.
- Tăng khoảng cách giữa máy thu và máy lọc không khí.
- Kết nối thiết bị với một ổ cắm khác mạch điện với ổ cắm mà các máy thu đang sử dụng.
- Hãy tham khảo ý kiến của các nơi bán hàng hoặc những kỹ thuật viên về máy thu hình/thu thanh có kinh nghiệm để được giúp đỡ.

CÁC CHÚ Ý KHI VẬN HÀNH

- Không được vận hành máy khi chưa lắp đặt đúng cách các bộ lọc và Khay tạo ẩm.
- Để máy xa nguồn nước.
- Không rửa và sử dụng lại bộ lọc HEPA và bộ lọc khử mùi.
Làm như vậy không những không cải thiện được hiệu suất bộ lọc mà còn dẫn đến bị điện giật hoặc các lỗi vận hành.
- Chỉ được dùng vải mềm để lau chùi bên ngoài.
Không sử dụng các chất lỏng hoặc chất tẩy rửa dễ bay hơi. Làm như vậy có thể gây hư hại hoặc làm nứt thân máy. Ngoài ra, làm vậy cũng có thể gây ra các lỗi bộ cảm biến.
- Tần suất bảo trì khử cặn sẽ phụ thuộc vào độ cứng của các tạp chất trong nước mà bạn sử dụng; nước càng cứng thì càng cần phải khử cặn thường xuyên hơn.
- Trước khi di chuyển máy, đảm bảo máy đã được ngừng vận hành và tháo bỏ Khay tạo ẩm đồng thời cầm vào tay cầm máy ở hai bên.
- Khi di chuyển / lắp lại Khay tạo ẩm, hãy cẩn thận để không bị kẹp ngón tay vào bên trong máy.
- Khi di chuyển máy, sử dụng các tay cầm ở hai bên máy.
Không di chuyển máy khi máy vẫn đang vận hành.
- Không được chặn lỗ thông khí vào hoặc ra.
- Không được để máy gần hoặc lên trên các vật nóng, ví dụ như lò hoặc máy sưởi hoặc nơi có hơi nóng.
- Luôn vận hành máy ở tư thế đặt thẳng đứng.

HƯỚNG DẪN LẮP ĐẶT

- Khi sử dụng máy, hãy đặt máy cách xa tối thiểu 2m với các thiết bị dùng sóng điện như máy thu hình, máy thu thanh để tránh nhiễu điện.
- Tránh sử dụng máy tại các vị trí mà gió lùa trực tiếp vào bộ cảm biến.
Nếu không, thiết bị có thể bị hỏng.
- Tránh sử dụng tại các vị trí gần đồ đạc, rèm vải hoặc các đồ vật khác mà có thể làm cản trở hoặc hạn chế các ngõ vào ra không khí.
- Tránh các vị trí nơi có thể bị động sương do hiện tượng nhiệt độ thay đổi mạnh. Điều kiện sử dụng thích hợp là khi nhiệt độ phòng trong khoảng 0 – 35°C.
- Đặt máy trên mặt bằng ổn định và có đủ lưu lượng gió tuần hoàn.
Nếu đặt trên thảm, có thể có hiện tượng rung nhẹ.
Đặt máy trên mặt bằng để tránh rò rỉ nước từ Khay tạo ẩm.
- Tránh những nơi phát ra khói dầu hoặc dầu mỡ.
Vỏ máy có thể bị rạn nứt và bộ cảm biến bị lỗi.
- Hiệu suất hút bụi gần như không đổi nếu đặt máy cách tường 3 cm nhưng khuyến cáo đặt cách tối thiểu 30 cm bởi vì máy có thể làm bẩn tường hoặc sàn xung quanh. Hãy đặt máy cách tường. Tường ngay phía sau cửa xả không khí có thể bị bẩn theo thời gian. Khi sử dụng máy trong một thời gian dài tại một vị trí, hãy vệ sinh định kỳ tường xung quanh.

HƯỚNG DẪN SỬ DỤNG BỘ LỌC

- Hãy làm theo các hướng dẫn để biết cách bảo trì và bảo dưỡng đúng cách cho các bộ lọc.

TÊN PHỤ TÙNG

MẶT TRƯỚC / SAU

TRƯỚC

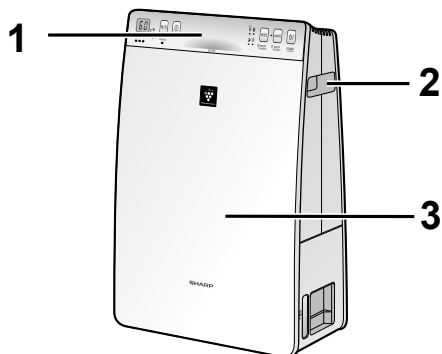

SAU

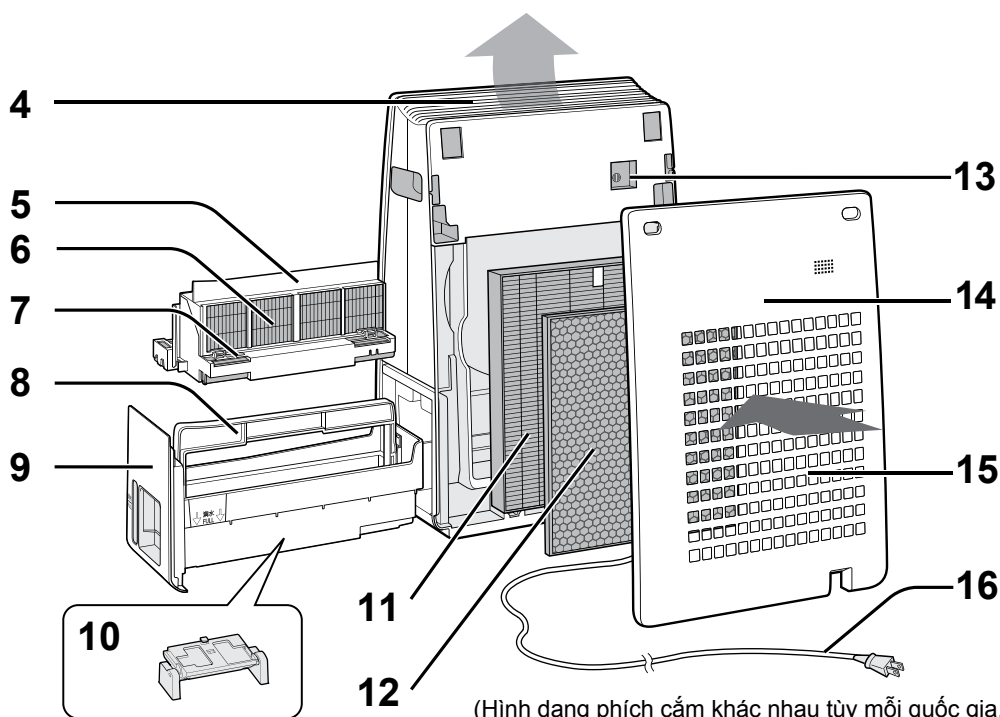

(Hình dạng phích cắm khác nhau tùy mỗi quốc gia.)

1	Bảng/màn hình vận hành (Tham khảo E-5)	9	Khay tạo ẩm
2	Tay cầm (2 vị trí)	10	Phao
3	Máy chính	11	Bộ lọc HEPA
4	Cửa xả không khí	12	Bộ lọc khử mùi
5	Khung lọc	13	Bộ cảm biến (trong)
6	Bộ lọc tạo ẩm	14	Mặt sau (Bộ lọc sơ bộ)
7	Phao (trong Khung lọc)	15	Cửa nạp không khí
8	Tay cầm khay	16	Dây nguồn/phích cắm

BẢNG / MÀN HÌNH VẬN HÀNH

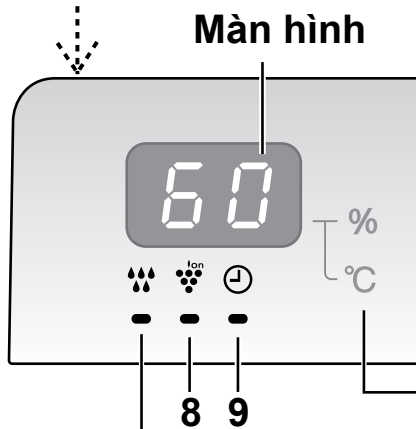
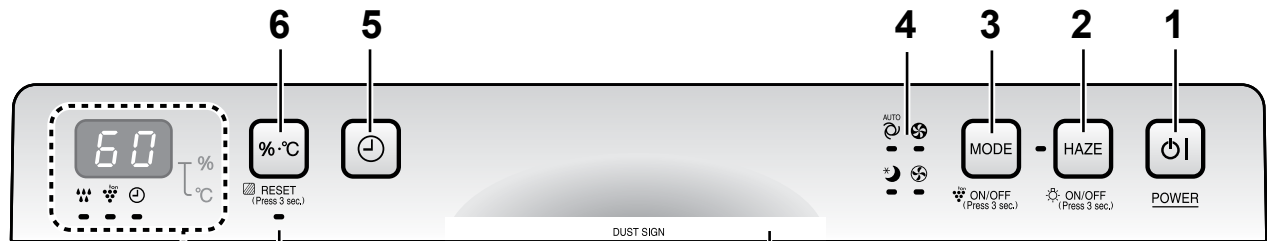

Đèn báo bụi

Chỉ thị mức lọc không khí với 3 màu.



Đèn báo chức năng tạo ẩm

LụcBẬT chức năng tạo ẩm

LụcMáy cần nước
(Nhấp này)

TắtTẮT chức năng tạo ẩm

Bộ theo dõi độ ẩm / nhiệt độ

Chỉ thị mức độ ẩm / nhiệt độ gần đúng trong phòng.

nhệt độ từ 0 đến 50°C được hiển thị theo khoảng 1°C

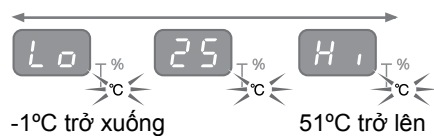

độ ẩm từ 6 đến 99% được hiển thị theo khoảng 1%



1	Nút POWER ON/OFF (BẬT TẮT NGUỒN)	5	Nút OFF (TẮT) bộ hẹn thời
2	Nút HAZE Mode (Chế độ sương mờ) / Đèn báo (lục) (Ấn 3 giây) Nút LIGHT ON/OFF (BẬT/TẮT ĐÈN)	6	Nút chọn màn hình (Ấn 3 giây.) Nút FILTER RESET (ĐẶT LẠI BỘ LỌC)
3	Nút MODE (CHẾ ĐỘ) Nút ON/OFF (BẬT/TẮT) Plasmacluster Ion	7	Đèn báo bộ lọc (Cam) (Ấn 3 giây)
4	Đèn báo tốc độ quạt (lục)	8	Đèn báo Plasmacluster Ion (xanh)
		9	Đèn báo OFF (TẮT) bộ hẹn thời (lục)

CHUẨN BỊ



Hãy chắc chắn đã rút phích cắm khỏi ổ điện.

LẮP ĐẶT BỘ LỌC

1

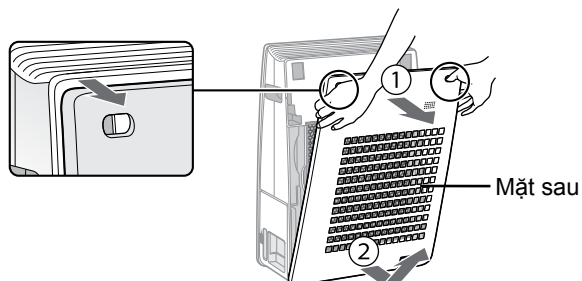

Tháo mặt sau.

2

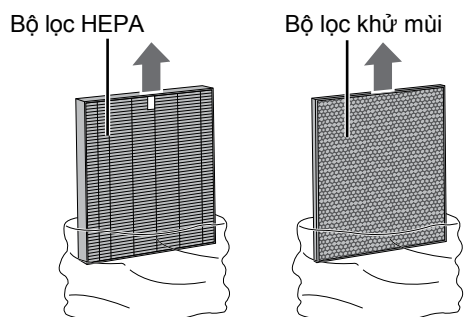

Lấy bộ lọc ra khỏi túi nhựa.

3

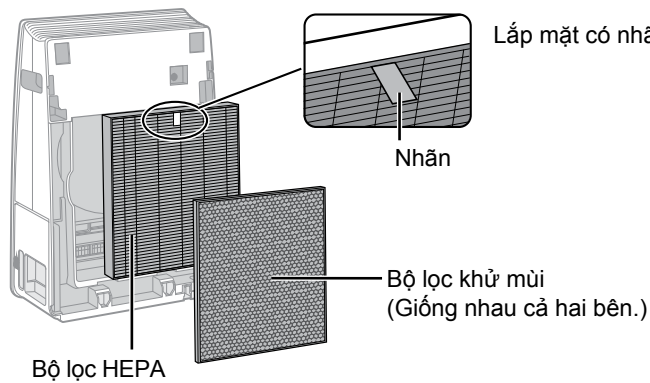

Lắp các bộ lọc theo đúng thứ tự được minh họa.

4

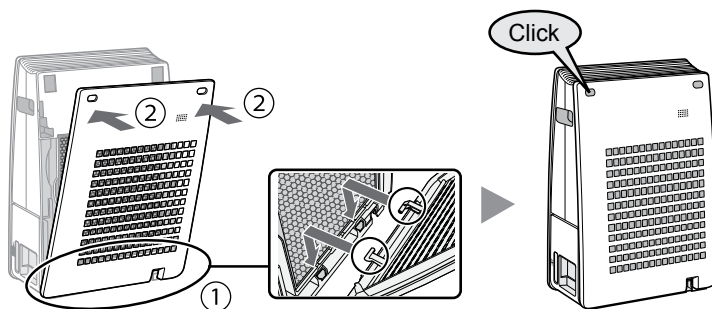

Lắp mặt sau.

NẠP KHAY TẠO ẨM

Không khí ẩm được dẫn qua bởi nước bay hơi được bơm lên từ Khay tạo ẩm. Có thể sử dụng máy ngay cả khi không có nước trong Khay tạo ẩm.

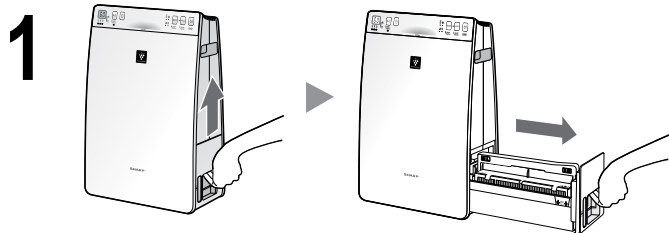

Rút khay tạo ẩm ra

CẢN TRỌNG

Vệ sinh Khay tạo ẩm nếu Khay bị bẩn hoặc nặng mùi.
(Tham khảo V-12, V-13)

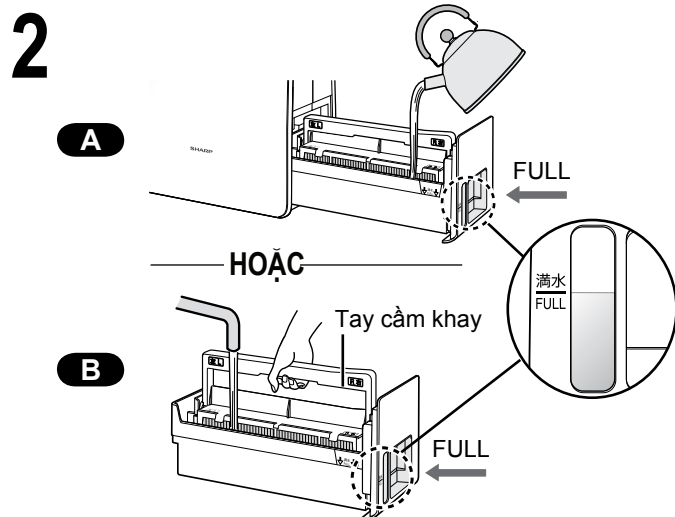

Nạp nước máy cho Khay tạo ẩm bằng phương pháp A hoặc B

CẢN TRỌNG

- Khung lọc nổi khi nước được nạp đầy.
- Khi mang Khay tạo ẩm, cầm bằng hai tay hoặc nắm vào Tay cầm khay.
- Rót nước vào từ từ để tránh bắn tóe.
- Không nạp nước trên mức đèn báo FULL” (ĐÁY).

Không đưa Khay tạo ẩm được nạp quá đầy nước vào máy.

Lắp khay tạo ẩm

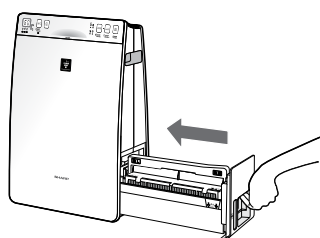

CẢN TRỌNG

• Cho Tay cầm khay về vị trí ban đầu trước khi lắp đặt.

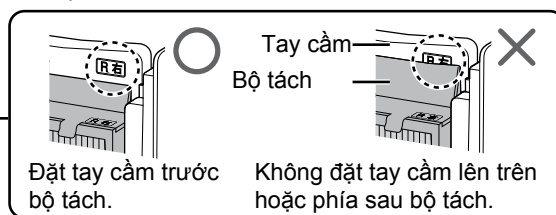

CẢN TRỌNG

- Không để máy tiếp xúc với nước. Làm như vậy có thể gây đoản mạch hoặc nguy cơ bị điện giật.
- Chỉ sử dụng nước máy sạch. Sử dụng các nguồn nước khác có thể làm gia tăng nấm, mốc hoặc vi khuẩn.
- Không dùng nước nóng (40 °C), tác nhân hóa học, chất thơm. Làm như vậy có thể gây biến dạng máy hoặc hỏng hóc.
- Khi tháo hoặc lắp Khay tạo ẩm, hãy cẩn thận để không làm tràn nước.

VẬN HÀNH

BẬT / TẮT NGUỒN

KHỞI ĐỘNG

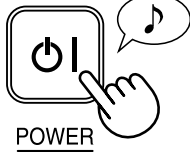

POWER

DỪNG

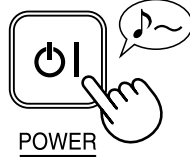

POWER

- Chọn tốc độ quạt mong muốn bằng **MODE**
- Nếu dây nguồn vẫn cắm, máy vận hành ở chế độ đã được vận hành trước đó.

SỰ NGỪNG MỜ

Máy vận hành ở tốc độ quạt cao tối đa khoảng 10 phút, tiếp theo vận hành ở tốc độ quạt cao khoảng 50 phút và sau đó cứ 20 phút sẽ luân chuyển giữa mức Thấp và Cao.

KHỞI ĐỘNG

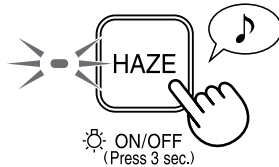

HAZE
ON/OFF
(Press 3 sec.)

10 phút: Mức quạt cao tối đa
50 phút: Mức quạt cao
20 phút: Mức quạt thấp
20 phút: Mức quạt cao

CHÚ Ý

- Có thể chuyển chế độ này sang chế độ khác trong khi đang vận hành.

TỐC ĐỘ QUẠT

Chọn tốc độ quạt mong muốn.

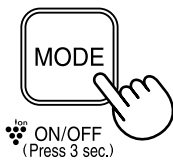

MODE
ON/OFF
(Press 3 sec.)

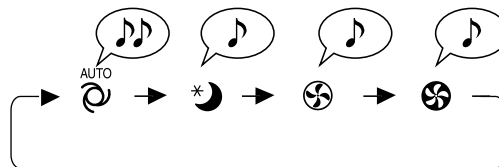

CHÚ Ý

CHỜ *

- Các đèn báo mặt trước tự động tắt.

TỰ ĐỘNG



- Tốc độ quạt được chuyển đổi tự động giữa mức CAO và THẤP tùy theo độ ẩm và lượng tạp chất trong phòng.

CHỨC NĂNG HỮU ÍCH

ĐIỀU KHIỂN ĐÈN

Bạn có thể thiết lập các đèn báo mặt trước về OFF (TẮT) khi đèn báo quá sáng.

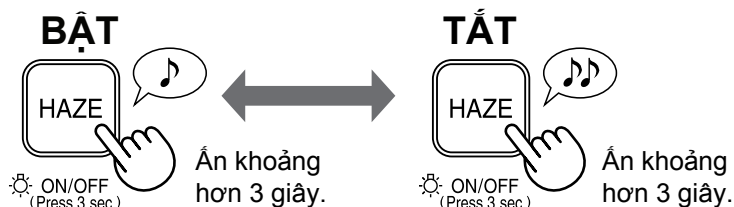

BẬT/TẮT Plasmacluster Ion

Khi Plasmacluster Ion được BẬT, Đèn báo Plasmacluster Ion sáng. (xanh)

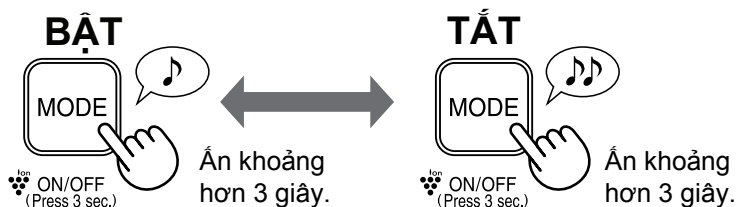

CHÚ Ý



TIẾNG VIỆT

Thay đổi hiển thị (độ ẩm/nhiệt độ)

Bạn có thể chọn độ ẩm hoặc nhiệt độ tại thời điểm được hiển thị.

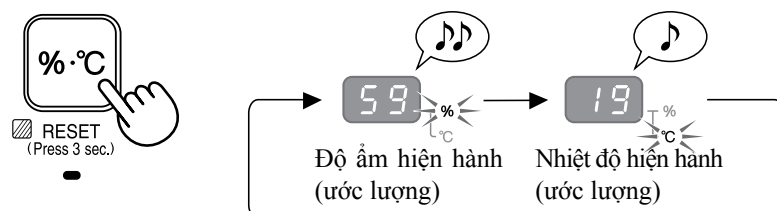

CHÚ Ý

Nhiệt độ và độ ẩm hiện hành là các giá trị ước lượng.

Các giá trị này có thể khác với các giá trị được hiển thị trên nhiệt kế hoặc ẩm độ kế.

- Không có chức năng điều chỉnh nhiệt độ.
- Không thể điều chỉnh thiết lập độ ẩm.
- Không thể khử ẩm.

CHỨC NĂNG HỮU ÍCH

HẸN GIỜ tắt

Chọn thời lượng bạn muốn. Máy tự động dừng ngay khi đạt đến thời gian đã chọn.

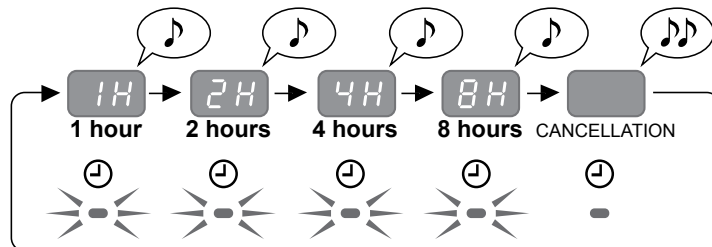
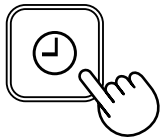

CHÚ Ý

Ấn hiển thị thời gian còn lại.

•Để đặt lại thời gian vận hành, ấn khi thời gian còn lại.

KHỞI ĐỘNG LẠI tự động

Nếu máy bị rút phích cắm hoặc có sự cố điện, máy sẽ vận hành trở lại ở thiết lập trước đó khi nguồn điện được phục hồi. Thiết lập mặc định là ON (BẬT)

BẬT

(khi máy TẮT)

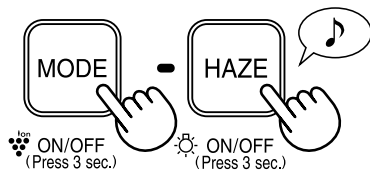

Ấn đồng thời cả hai nút khoảng 3 giây trở lên.

TẮT

(khi máy TẮT)

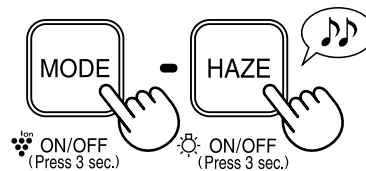

Ấn đồng thời cả hai nút khoảng 3 giây trở lên.



Nếu , và sáng khoảng 10 giây, thiết lập đã được hoàn tất.

BẢO TRÌ VÀ BẢO DƯỠNG



ĐÈN BÁO BỘ LỌC

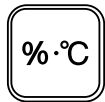

RESET
(Press 3 sec.)



Đèn báo bộ lọc sẽ sáng sau khoảng 720 giờ. (30 ngày × 24 giờ = 720 giờ)

Đây là một công cụ nhắc để thực hiện bảo trì như mô tả dưới đây. (Tham khảo V-11, V-12, V-13, V-14)

Sau khi bảo trì, thiết lập đèn báo bộ lọc.



RESET
(Press 3 sec.)

Ấn khoảng hơn 3 giây.

CHỈ SỐ BẢO TRÌ

Trong trường hợp sử dụng ở nơi ô nhiễm không khí và nặng mùi, hãy bảo trì thường xuyên ngay cả khi Đèn báo bộ lọc không SÁNG.

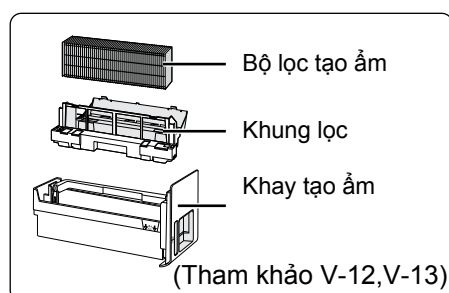
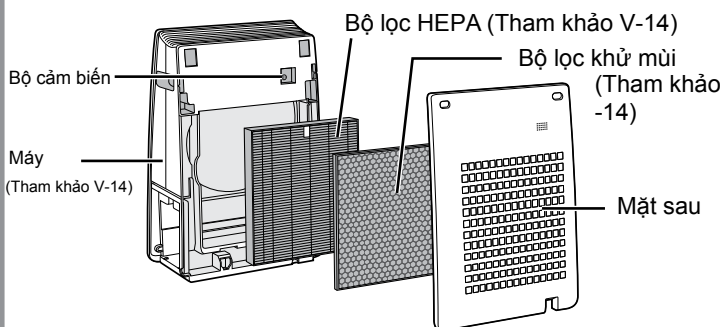

MẶT SAU

BỘ CẢM BIẾN

Nhẹ nhàng loại bỏ bụi bằng dụng cụ vệ sinh thích hợp như là máy hút bụi có phụ kiện thích hợp.

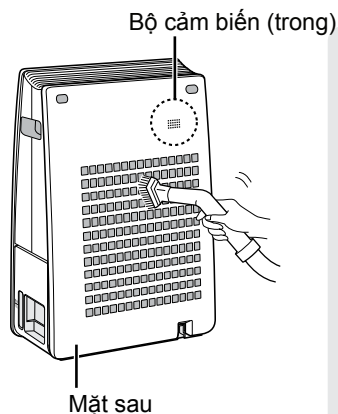

CHÚ Ý Cách thức vệ sinh khi quá bẩn

MẶT SAU

1. Cho một lượng nhỏ dung dịch tẩy rửa nhà bếp vào nước và ngâm khoảng 10 phút.

CẢN TRỌNG

- KHÔNG dùng lực quá mạnh khi cọ mặt sau.
- 2. Rửa dung tích tẩy rửa nhà bếp bằng nước sạch.
- 3. Để bộ lọc ở nơi thông thoáng để khô hoàn toàn.

BỘ CẢM BIẾN

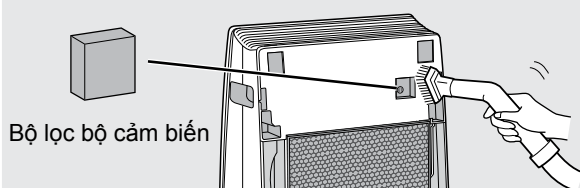

1. Tháo mặt sau và tháo Bộ lọc bộ cảm biến.
2. Nhẹ nhàng loại bụi ra khỏi bộ cảm biến bằng dụng cụ vệ sinh thích hợp như là máy hút bụi có phụ kiện thích hợp.
3. Nếu bộ lọc bộ cảm biến quá bẩn, rửa bằng nước và để cho khô hoàn toàn.

BẢO TRÌ VÀ BẢO DƯỠNG



BỘ LỌC/KHAY TẠO ẤM

Có thể khử mùi khi rửa Bộ lọc tạo ấm và Khay tạo ấm một cách kỹ càng ngay cả khi Đèn báo bộ lọc không SÁNG.

Tháo bộ lọc tạo ấm khỏi khay.

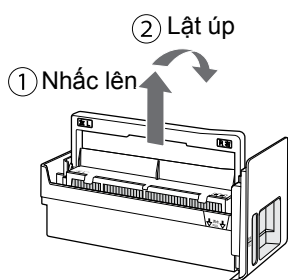

Lật tay cầm sang mặt sau.

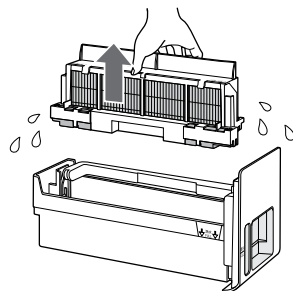

Tháo khung lọc

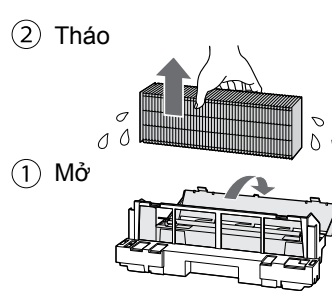

Tháo Bộ lọc tạo ấm

CẢNH TRỌNG

• Giọt nước có thể nhỏ từ Bộ lọc tạo ấm và Khung lọc.

Rửa Khay tạo ấm, Khung lọc và Bộ lọc tạo ấm.

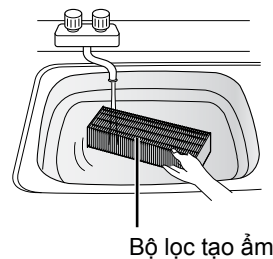
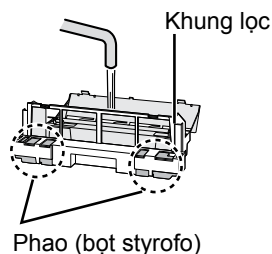
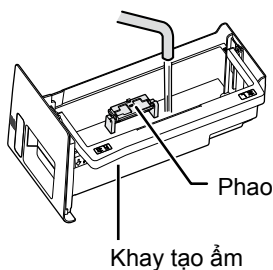

CẢNH TRỌNG

• Không tháo các phao.
• Nếu phao tuột khỏi Khay tạo ấm, lắp lại theo thứ tự như dưới đây.

Hình mặt cắt

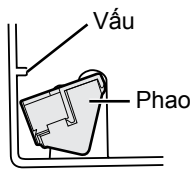

1. Lắp phao bên dưới vấu này.

3. Lắp vấu ở bên kia của phao vào lỗ.

2. Lắp vấu của phao vào lỗ.

Hãy chắc chắn đã rút phích cắm khỏi ổ điện.

CHÚ Ý Cách khử cặn nước

Giải pháp khử cặn được khuyến cáo

- Axit xitric (hiện có bán tại một số hiệu thuốc)
- nước chanh đóng chai 100% không cùi.

<với axit xitric>



<với nước chanh>



1. Ngâm vào nước dung dịch khử cặn khoảng 30 phút.

CẢN TRỌNG

- Khi sử dụng nước chanh làm dung dịch khử cặn, hãy ngâm lâu hơn.

2. Rửa dung dịch khử cặn bằng lượng nước dồi dào.

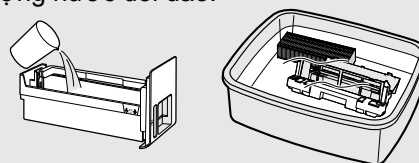

2

CHÚ Ý Cách vệ sinh Khay tạo ẩm và Khung lọc khi quá bẩn

1. • Tháo khung lọc khỏi Khay tạo ẩm và rót đầy nước cho đến đèn báo "FULL".
• Cho khung lọc vào nước.
 2. Cho một lượng nhỏ dung dịch tẩy rửa nhà bếp vào nước.
 3. Ngâm khoảng 30 phút.
 4. Rửa dung dịch tẩy rửa nhà bếp bằng nước sạch.
- Vệ sinh bất kỳ bộ phận khó tiếp cận bằng bông tăm hoặc bàn chải đánh răng.

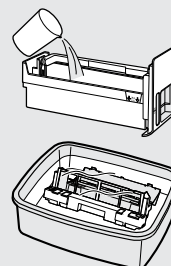

TIẾNG VIỆT

Sau khi bảo trì, lắp lại các bộ phận một cách chính xác.

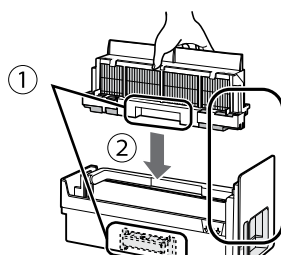
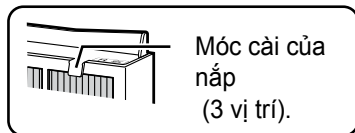
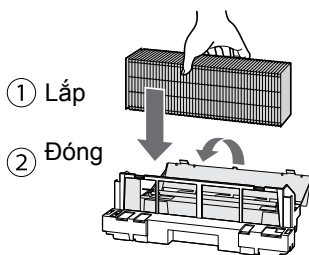

- ① Chỉnh thẳng các hướng.
- ② Lắp Bộ lọc tạo ẩm bằng cách lắp các rãnh ở bên trái và bên phải theo các hướng của Khay tạo ẩm.

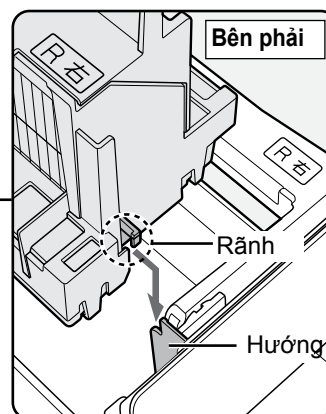

Cùng ở bên trái

3

Cho tay cầm khay về vị trí ban đầu.

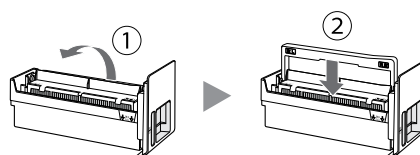

- ① Nâng tay cầm khay.
- ② Cho về vị trí ban đầu.

4

BẢO TRÌ VÀ BẢO DƯỠNG



MÁY

Lau chùi bằng giẻ khô và mềm.



CẢN TRỌNG

- Không dùng dung dịch dễ bay hơi. Benzen, dung môi pha sơn, bột đánh bóng... sẽ làm hư hại bề mặt máy.
- Không sử dụng chất tẩy rửa. Các thành phần chất tẩy rửa có thể làm hư máy.

VỆ SINH CÁC BỘ LỌC

Nhẹ nhàng loại bỏ bụi bằng dụng cụ vệ sinh thích hợp như là máy hút bụi có phụ kiện thích hợp.

Trong trường hợp sử dụng máy tại nơi ô nhiễm môi trường và nặng mùi, bảo trì thường xuyên ngay cả khi đèn báo bộ lọc không SÁNG.

BỘ LỌC KHỬ MÙI

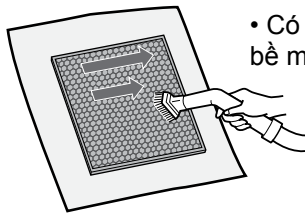

- Có thể bảo trì cả hai bề mặt.

BỘ LỌC HEPA

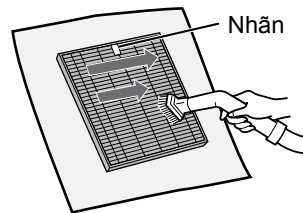

- Chỉ bảo trì bề mặt được dán nhãn. Không vệ sinh mặt đối diện.

CẢN TRỌNG

- Không rửa các bộ lọc. Không phơi ra ánh nắng.

Một số mùi có thể bám vào bộ lọc và sẽ phát tán ngược lại phòng làm cho mùi trong phòng nặng hơn theo thời gian. Tùy thuộc vào môi trường sử dụng, khi sử dụng trong môi trường ô nhiễm hơn bình thường, mùi sẽ càng trở nên nặng hơn bình thường.

Thay thế các bộ lọc trong trường hợp này hoặc khi không thể loại bỏ bụi sau khi bảo trì.

Hãy chắc chắn đã rút phích cắm khỏi ổ điện.

THAY THẾ BỘ LỌC

TUỔI THỌ BỘ LỌC

Tuổi thọ bộ lọc phụ thuộc vào môi trường của phòng, điều kiện sử dụng và vị trí lắp đặt máy. Tuổi thọ và thời gian thay thế của bộ lọc HEPA và bộ lọc khử mùi phụ thuộc vào điều kiện hút 5 điều thuốc lá mỗi ngày và hiệu suất hút bụi bị giảm đi một nửa so với hiệu suất của bộ lọc mới.

Chúng tôi khuyến cáo thay bộ lọc thường xuyên nếu máy được sử dụng trong các điều kiện khắc khe hơn đáng kể (SỬ DỤNG MỜ,...) so với sử dụng thông thường trong gia đình.

- Bộ lọc HEPA Khoảng 2 năm sau khi sử dụng lần đầu
- Bộ lọc khử mùi Khoảng 2 năm sau khi sử dụng lần đầu
- Bộ lọc tạo ẩm Khoảng 5 năm sau khi sử dụng lần đầu

Loại bộ lọc thay thế

Tham khảo ý kiến của đại lý bán hàng khi mua một bộ lọc thay thế.

LOẠI MÁY LỌC KHÔNG KHÍ	LOẠI BỘ LỌC THAY THẾ		
	Bộ lọc HEPA : 1 bộ	Bộ lọc khử mùi : 1 bộ	Bộ lọc tạo ẩm : 1 bộ
KC-F30EV	FZ-F30HFE	FZ-F30DFE	FZ-F30MFE

CHÚ Ý

Sử dụng nhãn ngày để tự nhắc bạn thời gian thay thế bộ lọc. Có nhãn ngày ở bên trái máy.

Hủy bỏ bộ lọc

Hủy bỏ bộ lọc đã dùng theo đúng quy định của địa phương.

Vật liệu dùng cho bộ lọc HEPA:

- Bộ lọc : Polypropylene
- Khung: Polyester

Vật liệu dùng cho bộ lọc khử mùi:

- Bộ lọc : Than hoạt tính, Polythylene terephthalate, Polypropylene
- Khung : Giấy

Vật liệu bộ lọc tạo ẩm:

- Bộ lọc : Rayon, Polyester

Bộ lọc tạo ẩm

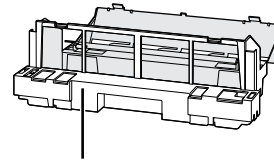
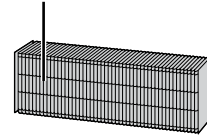

Không vứt bỏ khung lọc (xám)

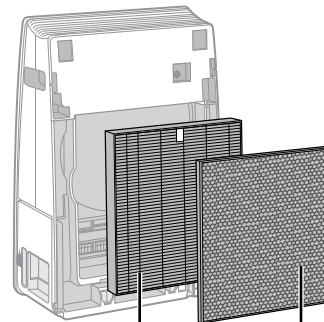

Bộ lọc HEPA



Bộ lọc khử mùi

XỬ LÝ SỰ CỐ

Trước khi gọi bảo hành, hãy xem lại các hướng dẫn sau đây, có thể các sự cố không phải là hư hỏng.

HIỆN TƯỢNG	KHẮC PHỤC (không phải là hư hỏng)
Không thể loại bỏ mùi và khói thuốc	Kiểm tra các bộ lọc. Nếu thấy chúng quá bẩn, làm vệ sinh hoặc thay thế chúng. (Tham khảo V-11,V-12,V-13,V-14,V-15)
Đèn bụi sáng màu lục ngay cả khi không khí không sạch.	Không khí có thể không sạch tại thời điểm thiết bị được cắm nguồn. Rút phích cắm thiết bị, đợi khoảng 1 phút và cắm lại thiết bị.
Đèn bụi sáng màu cam hoặc đỏ khi không khí sạch.	Các lỗ bộ cảm biến bụi bị bẩn hoặc tắc làm ảnh hưởng đến hoạt động của bộ cảm biến. Nhẹ nhàng vệ sinh mặt sau (Tham khảo V-11).
Nghe tiếng kêu lách tách hay tích tắc.	Tiếng kêu này phát ra do máy đang tạo ion.
Không khí xả ra có mùi.	<ul style="list-style-type: none"> Kiểm tra xem bộ lọc có quá dơ không. Thay thế các bộ lọc. Máy lọc không khí plasmacluster tạo ra một lượng nhỏ Ôzôn nên có thể gây ra mùi
Thiết bị không hoạt động được đúng chức năng khi có khói thuốc lá trong không khí.	<ul style="list-style-type: none"> Vị trí lắp đặt có khó cho bộ cảm biến phát hiện ra khói thuốc lá hay không. Kiểm tra xem khe hở bộ cảm biến bụi có bị tắc hoặc bị chặn hay không. Nếu chúng bị tắc hoặc bị chặn, hãy vệ sinh mặt sau. (Tham khảo V-11).
Đèn bộ lọc được bật lên.	<ul style="list-style-type: none"> Bất cứ khi nào thay thế bộ lọc, hãy nối dây nguồn với ổ cắm điện và sau đó ấn nút Filter Reset (Thiết lập lại bộ lọc).
Đèn bụi được tắt.	<ul style="list-style-type: none"> Kiểm tra xem Chế độ Lights OFF (TẮT đèn) đã được chọn hay không. Nếu đã chọn, ấn nút Light ON/OFF để bật đèn. (Tham khảo V-9) Kiểm tra xem chế độ SLEEP (CHỜ) đã được chọn hay không. (Xem V-8)
Đèn tạo ẩm không tắt khi Khay tạo ẩm hết nước.	<ul style="list-style-type: none"> Vệ sinh Khay tạo ẩm. Đảm bảo rằng máy được đặt trên mặt bằng.
Mức nước trong Khay tạo ẩm không giảm hoặc giảm chậm.	<ul style="list-style-type: none"> Kiểm tra xem Khay tạo ẩm đã được lắp đúng cách hay chưa. Kiểm tra Bộ lọc tạo ẩm Nếu Bộ lọc tạo ẩm quá bẩn, hãy vệ sinh hoặc thay thế. (Tham khảo V-12, V-13, V-15). Lượng độ ẩm sẽ thấp hơn khi độ ẩm đạt đến lượng thích hợp (55 ~ 65%) bằng cách kích hoạt bộ cảm biến độ ẩm trong trường hợp tốc độ quạt tự động.
Đèn bụi đổi màu thường xuyên.	<ul style="list-style-type: none"> Đèn bụi tự động đổi màu khi bộ cảm biến bụi phát hiện các tạp chất.
Có sự chênh lệch giữa bộ theo dõi độ ẩm và ẩm kế của máy trong phòng.	<ul style="list-style-type: none"> Có sự chênh lệch về mức độ ẩm đo được trong cùng phòng. Bộ cảm biến có các tham số đo lường khác. Nếu bộ theo dõi hiển thị TEMPERATURE (NHIỆT ĐỘ), ấn nút Display Select. (Tham khảo V-9)

HIỂN THỊ LỖI Nếu lỗi vẫn chưa khắc phục được, liên hệ Trung tâm Bảo hành được ủy quyền của Sharp.

HIỂN THỊ LỖI	CHI TIẾT LỖI	KHẮC PHỤC
	Lỗi động cơ cánh quạt	Rút phích cắm điện của máy, đợi khoảng một phút sau đó cắm lại phích.
	Lỗi bộ cảm biến nhiệt - độ ẩm.	

THÔNG SỐ KỸ THUẬT

Nguồn điện		220-240V 50-60Hz		
Điều chỉnh tốc độ quạt		TỐI ĐA	TRUNG BÌNH	CHỜ
LÀM SẠCH KHÔNG KHÍ	Tốc độ quạt (m ³ /h)	180	125	52
	Công suất danh định (W)	27	12	4,1
	Mức ồn (dBA)	48	38	21
LÀM SẠCH KHÔNG KHÍ & TẠO ẨM	Tốc độ quạt (m ³ /h)	180	125	52
	Công suất danh định (W)	27	12	4,1
	Mức ồn (dBA)	48	38	21
	Tạo ẩm (mL/h)*1	350	280	140
Kích cỡ phòng được khuyến cáo (m ²)*2		~21		
Kích cỡ phòng khuyến cáo Plasmacluster ion mật độ cao (m ²)*3		~17		
Dung tích khay tạo ẩm (L)		1.8		
Bộ cảm biến		Bụi / Nhiệt độ & Độ ẩm		
Kiểu bộ lọc	Hút bụi	HEPA *4		
	Khử mùi	Khử mùi		
Chiều dài dây nguồn (m)		2,0		
Kích thước (mm)		380 (W) × 197 (D) × 570 (H)		
Trọng lượng (kg)		7,2		

TIẾNG VIỆT

- *1 • Lượng tạo ẩm thay đổi theo nhiệt độ và độ ẩm trong nhà và ngoài trời.
Lượng tạo ẩm tăng khi nhiệt độ tăng hoặc độ ẩm giảm.
Lượng tạo ẩm giảm khi nhiệt độ giảm hoặc độ ẩm tăng.
• Điều kiện đo lường: 20 °C, độ ẩm 30 %(JEM1426)
- *2 • Kích cỡ phòng được khuyến cáo phù hợp để vận hành máy với tốc độ quạt tối đa.
• Kích cỡ phòng được khuyến cáo là một diện tích mà có thể loại bỏ một lượng hạt bụi nhất định trong 30 phút.
- *3 • Diện tích phòng mà mật độ ion đạt được xấp xỉ 7000 ion/cm³ tại điểm giữa phòng trong điều kiện máy được đặt sát tường, vận hành ở các thiết lập tối đa và ở độ cao cách sàn nhà khoảng 1,2m.
- *4 • Bộ lọc loại bỏ được trên 99,97% hạt cỡ 0,3 micro.(JEM1467)

Công suất chờ

Các mạch điện vẫn hoạt động khi ta cắm điện, khi đó máy tiêu thụ một công suất khoảng 0,9 W ở chế độ chờ.

Do đó để tiết kiệm điện, hãy rút dây nguồn khi không sử dụng máy.